

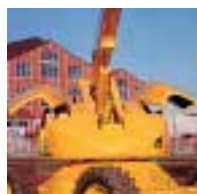

H21TX

Selbstfahrende
Teleskoparbeitsbühne

- Seitliche Reichweite bis zu 17 m
- Maximale Tragfähigkeit 360 kg
- Korbabmessungen 1,8 m x 0,8 m
- Allradantrieb
- Bodenfreiheit 34 cm



ISO 9001
PINGUELY
HAULOTTE
GRUPPE



GELENKBÜHNEN



MASTBÜHNEN



TELESKOPBÜHNEN



SCHERENBÜHNEN



ANHÄNGERBÜHNEN

Haulotte®

DER WEG IN DIE RÄUMLICHE DIMENSION

H21TX

Die Pluspunkte der Haulotte®-Teleskoparbeitsbühne

- Die hydraulische Differentialsperre und eine Bodenfreiheit von 34 cm ermöglichen eine optimale Geländegängigkeit
- Schaumgefüllte Reifen
- Die Länge von 8,91 m in eingefahrenem Zustand erleichtert Transport und Wendigkeit
- Proportionale und gleichzeitige Steuerung für mehr Beweglichkeit
- Hydraulische Arbeitskorbdrehung 180°
- Erhöhte Sicherheit durch die Korbüberlastabschaltung
- Stabil, zuverlässig und einfach zu warten

STANDARDAUSSTATTUNGEN

- Schallgedämpfter Hatz Dieselmotor «Silent Pack»
- Neigungsmesser 5°
- Allradantrieb
- Sichere Anwendung im Freien ; Windbeständigkeit bis zu 60 km/h.
- Einfache, leicht zu bedienende Steuerung
- Starterbatterien 12 V - 70 Ah
- Bremslösesystem
- Betriebsstundenzähler
- Schwenksperrspindel
- Abschlepp- und Kranösen
- Manuelle Notpumpe

SONDERAUSSTATTUNGEN & ZUBEHÖR

- Breiter Korb
- Rundumkennleuchte
- Arbeitsscheinwerfer
- Warnsignal beim Fahren
- Katalysator
- Hydraulikölkühler
- Steckdose im Arbeitskorb
- Schutzsatz gegen aggressive Stoffe im Arbeitsbereich
- Schutzsatz gegen Sandstrahlung
- Codierbares Startmodul



SELBSTFAHRENDE TELESKOPARBEITSBÜHNE

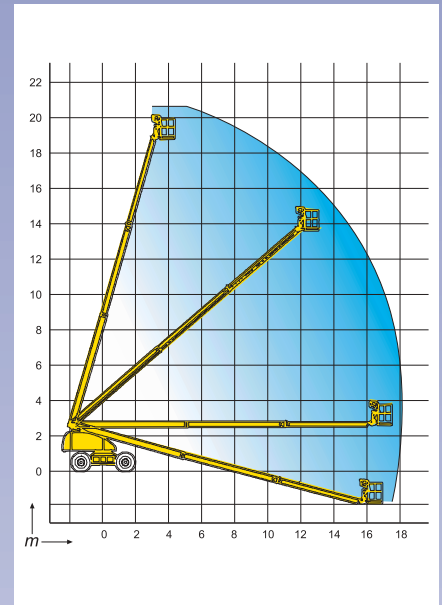
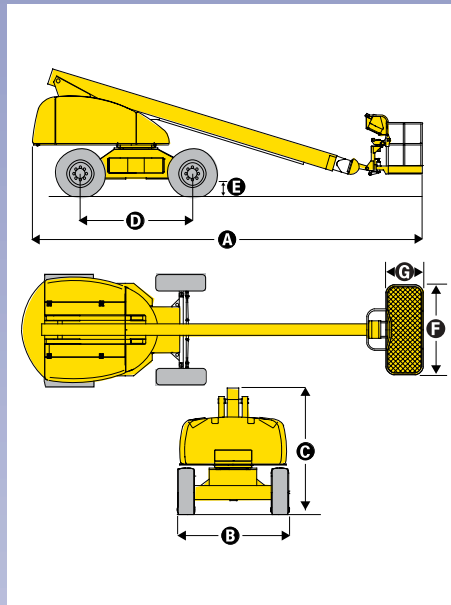

TECHNISCHE DATEN

Arbeitshöhe	20.8 m
Plattformhöhe	18.8 m
Maximale seitliche Reichweite	17 m
Maximale Tragfähigkeit	360 kg
A Länge	8.91 m
B Breite	2.47 m
C Höhe in eingefahrenem Zustand	2.84 m
D Radstand	2.49 m
E Bodenfreiheit	34 cm
F x G Plattformabmessungen	1.8 m x 0.8 m
Überhang	1.06 m
Fahrgeschwindigkeit	1.5 - 5.0 km/h
Äußerer Wendekreis	6.15 m
Schwenkbereich	360°
Hydraulische Korbdrehung	180°
Motor	Diesel 53 PS
Steuerung	proportional
Maximale Steigfähigkeit	40%
Schaumgefüllte Reifen	15 R 22.5 XF
Hydrauliköltank	150 l
Dieseltank	150 l
Gesamtgewicht	13.100 kg

Rothlehner

Arbeitsbühnen

Zentrale D-84323 Massing · Mühlenweg 1
Tel. 00 49 (0) 87 24 / 96 01-0 · Fax -12
info@rothlehner.de · www.rothlehner.com



Haulotte

DER WEG IN DIE RÄUMLICHE DIMENSION

Deutschland: www.rothlehner.de Österreich: www.rothlehner.at Polen: www.rothlehner.pl Tschechien: www.rothlehner.cz Slowakei: www.rothlehner.sk