

# SELBSTFAHRENDE GELENKTELESKOP-ARBEITSBÜHNE

## HA 260 PX



- Permanente Reichweiteüberwachung
- Korbarm mit positiv und negativ senkrechter Bewegung 140° (+70°/-70°)
- Allradantrieb und Allradlenkung serienmäßig
- Maximale Tragfähigkeit 230 kg
- Bodenfreiheit 42 cm
- Maximale Steigfähigkeit 40%



## Die Vorteile der Haulotte®

- Optimaler Einsatzbereich dank dem neuen Korbarm mit positiv und negativ senkrechter Bewegung 140° (-70°/+70°)
- Die hydraulische Differentialsperre und die Bodenfreiheit von 42 cm ermöglichen eine optimale Geländegängigkeit
- Schwenkbereich 360° endlos ohne Überhang
- Hydraulische Arbeitskorbdrehung 180°
- Die kompakte eingefahrene Position erleichtert die Lagerung
- Proportionale und gleichzeitige Steuerung für mehr Beweglichkeit
- Maximale Fahrgeschwindigkeit 6 km/h
- Stabil, zuverlässig und einfache Wartung Überlastabschaltung des Korbes
- Stabil, zuverlässig und einfach zu warten
- Erhöhte Sicherheit durch Korblastüberwachung

## STANDARDAUSSTATTUNG

- Allradantrieb und Allradlenkung
- 220V - Anschluss im Arbeitskorb
- Korbüberlastabschaltung
- Neigungsmesser 5°
- Schallgedämpfter Deutz Diesel Motor
- Antriebsbatterien 12 V - 95 AH
- Manuelle Notpumpe
- Freisaltung der Antriebsmotoren
- Betriebsstundenzähler
- Schwenksperrspindel
- Abschlepp- und Kranösen

## SONDERAUSSTATTUNG & ZUBEHÖR

- Rundumkennleuchte
- Katalysator
- Warnsignal beim Fahren
- Druckluftleitung
- Schutzsatz gegen aggressive Stoffe im Arbeitsbereich
- Sand-Bereifung / Strassen-Bereifung
- Strom-Generator 3,3 kW
- Codierbare Startsperr
- Arbeitsscheinwerfer
- Kit für warme Länder Kit für kalte
- LänderGroßer Arbeitskorb 2.44 x 0.8

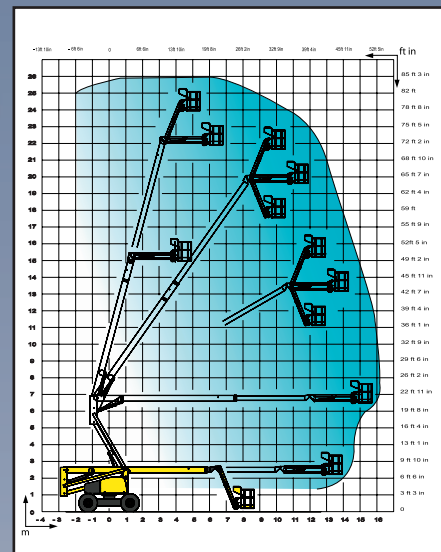
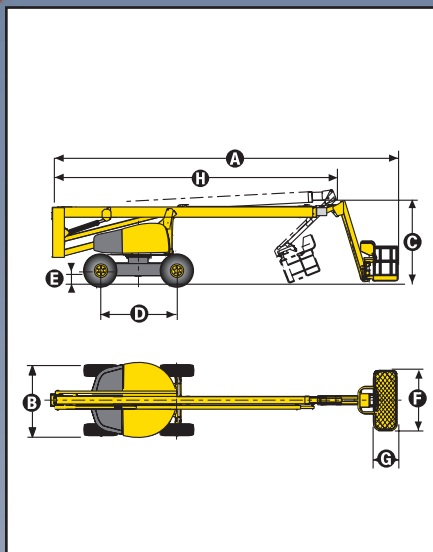

## TECHNISCHE DATEN

Arbeitshöhe	25.60 m
Plattformhöhe	23.60 m
Maximale seitliche Reichweite	16.20 m
Gelenkpunkt	6.80 m
Maximale Tragfähigkeit	230 kg
Korbarm	140° (+70. / -70°)
<b>A</b> Länge in eingefahrenem Zustand	12 m
<b>B</b> Breite	2.38 m
<b>C</b> Höhe in eingefahrenem Zustand	2.67 m
<b>D</b> Radstand	2.80 m
<b>E</b> Bodenfreiheit	42 cm
<b>F</b> x <b>G</b> Korbabmessungen	1.8 x 0.8 m
<b>H</b> Transportlänge	9.50 m
Transporthöhe	3.20 m
Überhang	1.07 m
Fahrgeschwindigkeiten	0.45 / 4.5 km/h
Äußerer Wendekreis	3.90 m
Schwenkbereich	360° endlos
Hydraulische Korbdrehung	180°
Motor	Deutz Diesel F4 L 2011 - 57 PS - 42 kW
Steuerung	Proportional
Maximale Steigfähigkeit	40%
Schaumgefüllte Reifen	15 R 22
Hydrauliköltank	150 l
Dieseltank	150 l
Gesamtgewicht	15.950 kg

**Rothlehner**  
Arbeitsbühnen

Zentrale D-84323 Massing · Mühlenweg 1  
Tel. 00 49 (0) 87 24 / 96 01-0 · Fax -12  
info@rothlehner.de · www.rothlehner.com



HAULOTTE HUBARBEITSBÜHNEN GMBH • An der Möhlinhalle 1 • D-79189 Bad Krozingen-Hausen - DEUTSCHLAND  
Tel.: +49 (0) 7633 80 692-0 • Fax: +49 (0) 7633 80 692-18 • e-mail : haulotte@de.haulotte.com • Web : http://www.haulotte.com

**Haulotte**  
GROUP