



Absenkbare Achse

Mit Hilfe der höhenverstellbaren Radachse kann die Transporthöhe der Arbeitsbühne leicht und unkompliziert auf unter 1,9 Meter reduziert werden. Dadurch wird ein Versetzen des Liftes durch eine normale Doppeltür ermöglicht.



1. Bedienung des Rangierantriebs vom Korb. Das Bedienpanel ist automatisch am Korb, wenn sich der Ausleger unten in Transportstellung befindet. Dadurch wird es ermöglicht, die Stützbeine und den Rangierantrieb vom Korb aus zu bedienen. Damit kann der Bühnenanwender bereits vom Korb aus die Arbeitsposition schnell wechseln.

3. Proportionalsteuerung. Unkomplizierte Bedienung aller Funktionen vom Bedienpanel im Korb.

2. Der Diesel-Motor kann mit oder ohne Generator montiert werden. Der Diesel-Motor wird vom Korb gestartet und gestoppt.

4. Die funktionale Gestaltung der Gehäuse für die Batterien, die hydraulische sowie elektrische Steuerung ermöglichen leichten und rationalen Service und geringen Wartungsaufwand.

Die grosse DL-Serie von DENKA LIFT - für den professionellen Hebebühnen-Anwender.

Die neue DL-Serie wurde speziell für Arbeitsbühnen-Anwender entwickelt, die hohe Anforderungen an Maschinensicherheit, unproblematischen Wartungsaufwand sowie grosse Arbeitshöhe und Reichweite stellen.

Die kompakte Formgebung ermöglicht einen Arbeitseinsatz des Liftes auch dort, wo Hebebühnen anderer Hersteller bereits aufgeben müssen.

Dank des eingebauten Rangierantriebs (Selbstfahrfunktion), der vom Korb aus bedient werden kann, kann bereits eine Person allein und ohne weitere Hilfsmittel den Lift über kürzere Strecken versetzen.

Die Arbeitshöhen betragen 25 und 30 Meter.

Eine automatische Begrenzung des Lastmoments sichert eine optimale Reichweite in Abhängigkeit zur jeweiligen Korblast.

Um dem Lift grösstmögliche Flexibilität zu geben, ist dieser standardmässig mit 8 Stck. 6 V Batterien ausgerüstet worden. Diese verbesserte Batteriekapazität ergibt eine verlängerte Betriebsdauer und macht den Lift dadurch besonders für Arbeitseinsätze mit häufig wechselnden Arbeitspositionen geeignet.

Ein Diesel-Generator, der eine Lifthanwendung unabhängig vom Batteriebetrieb ermöglicht, ist als Sonderausstattung lieferbar.

Alle DENKA LIFTE erfüllen selbst die strengsten Sicherheitsnormen.

Die elektrischen und hydraulischen Systeme besitzen doppelte Sicherung und die Zylinder besitzen Schlauchbruchventile.

Alle Liftbewegungen sind durch Überdruckventile gesichert.

Modell DL25/DL30

Technische Daten

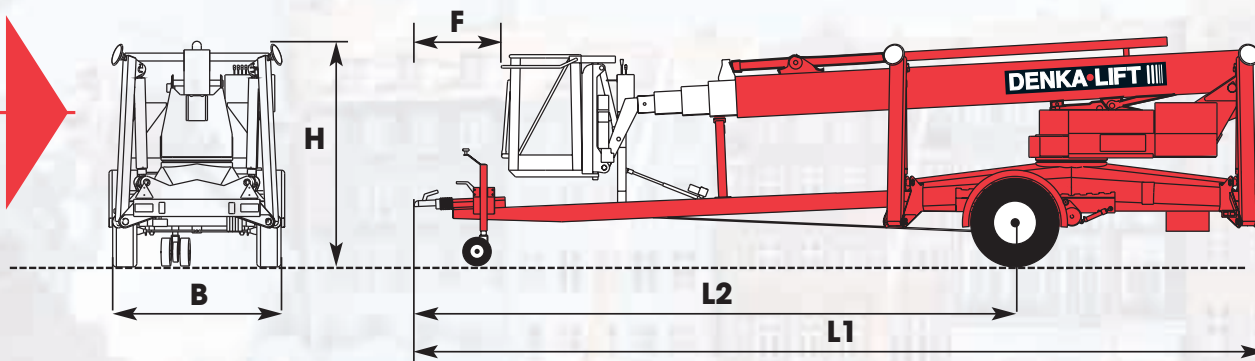

Max. Arbeitshöhe

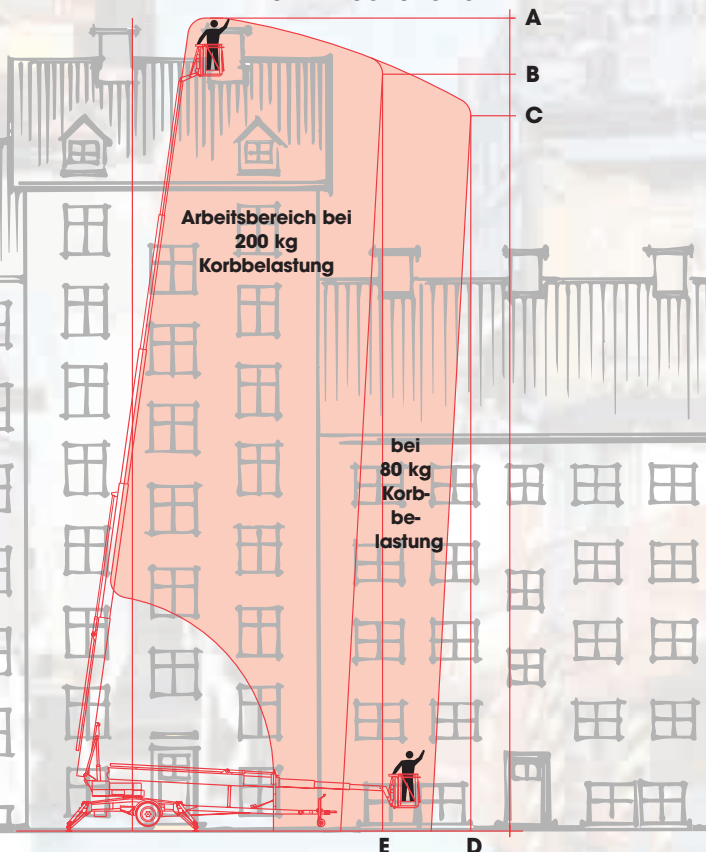

Abstützfläche

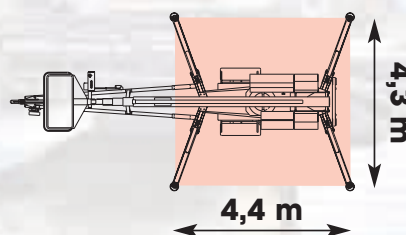

	Standard modell DL25	DL30
Kapazität		
Max. Arbeitshöhe A	25,0 m	30,0 m
Arbeitshöhe B	23,0 m	28,3 m
Arbeitshöhe C	21,4 m	27,3 m
Max. Reichweite D	12,0 m	11,6 m
Reichweite E	9,0 m	8,6 m
Max. Korblast	200 kg	200 kg
Drehbereich	endlos 360°	endlos 360°
Transportabmessungen		
Länge L1	8080 mm	8900 mm
Länge L2	5640 mm	6380 mm
Höhe H	2140 mm	2140 mm
Breite B	1720 mm	1720 mm
Abstand F	850 mm	900 mm
Gesamtgewicht standard	3200 kg	3500 kg

STANDARD AUSSTATTUNG:

- Drehbarer Aluminiumkorb 1200 mm
- Batteriebetrieb
- Proportionalsteuerung
- Hydraulische Stützbeine
- Fehlerstrom-Schutzschalter 30 mA
- Betriebsstundenzähler
- Ladeschlüssel
- Hydraulischer Rangierantrieb vom Korb

SONDERAUSSTATTUNG:

- Drehbarer Glasfaserkorb 1200 mm (nicht DL30)
- Anschluss im Korb für Luft oder Wasser*
- Gelbe Rundum-Warnleuchte
- Höhenbegrenzungssystem 2-stufig
- Dieselmotor 5,0 kW mit Generator 230V / 2,2 kW (SP) *
- Sonderfarben
- Gelbe Warnleuchten auf Stützbeine
- Hochleistungs Batterie
- Absenkbare Radachse
- Bio-Hydrauliköl
- Verstellbarer Korb vom Boden

*Mehrgewicht

Zentrale BRD:

Rothlehner Arbeitsbühnen GmbH
D-84323 Massing, Mühlenweg 1
Telefon 00 49 (0) 87 24 / 96 01-0
Telefax 00 49 (0) 87 24 / 96 01-12
Niederlassungen in der ganzen BRD

Internet: www.rothlehner.de
E-Mail: info@rothlehner.de

Betriebsstätte Österreich:

Rothlehner Arbeitsbühnen GmbH
A-8055 Graz-Neuseiersberg, Feldweg 3
Telefon 00 43 (0) 3 16 / 29 73 63
Telefax 00 43 (0) 3 16 / 29 10 45
Mobil 00 43 (0) 6 64 / 3 36 40 30

Internet: www.rothlehner.at
E-Mail: b.spoerk@rothlehner.at

Denka-Lift DE290402

Angaben freibleibend.
Änderungen vorbehalten.

DENKA-LIFT